

PHILIPS

EasyKey

Умный дверной глазок

Руководство пользователя

Чтобы зарегистрировать свой продукт (-а) и получить поддержку со следующего сайта: www.philips.com/support



Пожалуйста, внимательно прочтите перед использованием.

Благодарим вас за покупку продукции марки Philips. Для вашей безопасности внимательно прочтите это руководство перед использованием продукта. Компания Philips не несет ответственности за любые телесные повреждения, имущественный или иной ущерб, вызванные несоблюдением инструкций или мер предосторожности.

Напоминание:

Это руководство пользователя используется в качестве руководства. Фотографии, изображения или иллюстрации, представленные в руководстве, предназначены для объяснения, они могут отличаться от конкретного продукта. В связи с обновлением версии продукта или другими потребностями Philips может своевременно обновлять данное руководство без предварительного уведомления. Если вам нужна последняя версия руководства, загрузите ее с веб-сайта Philips (www.philips.com/support). Авторские права на любую часть этого руководства, включая текст, изображения и иллюстрации, принадлежат Philips. Без письменного разрешения ни одна корпорация или частное лицо не может извлекать, копировать, переводить или изменять всё или часть этого руководства каким-либо образом. Если не согласовано иное, Philips не делает никаких явных или подразумеваемых заявлений и гарантий.

1 Packing List

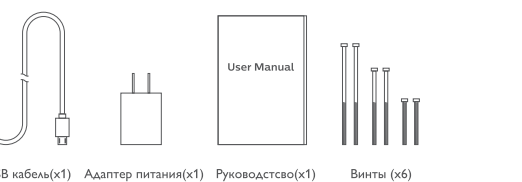

2 Appearance overview

1: Хост

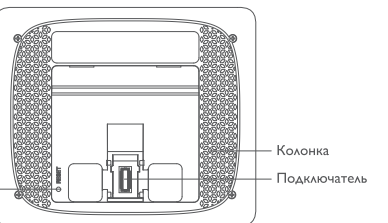
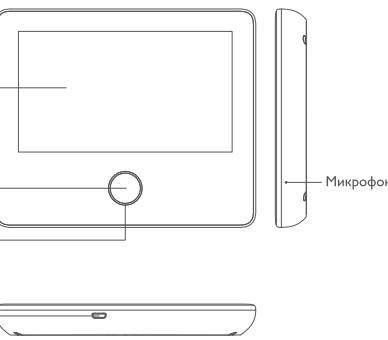

2: Подблок, внешний

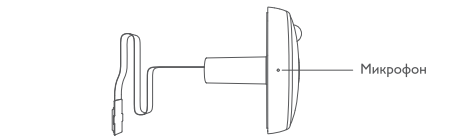
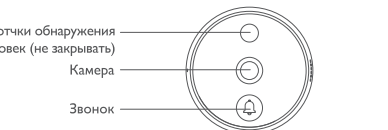
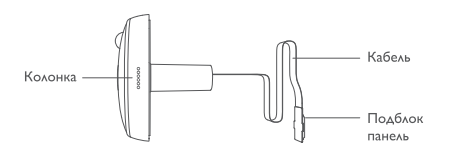

3 Установка

1: Выберите место установки

Если в двери нет отверстия, просверлите отверстие диаметром 15~ 30 мм на высоте 145 см от земли. Если на двери есть отверстие и установлен глазок, удалите глазок и установите умный дверной глазок. Диапазон диаметров отверстия должен составлять 15 ~ 50 мм.

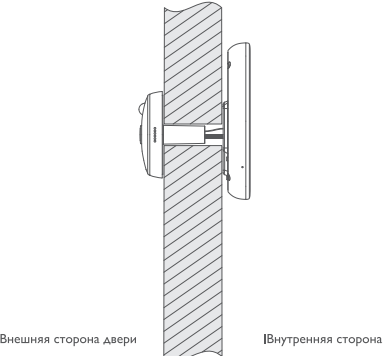

Пожалуйста, внимательно выбирайте винты. Для установки подблока: Короткие винты подходят для дверей толщиной 35мм-60мм. Средние винты подходят для дверей толщиной 60мм-85мм. Длинные для дверей 85мм-110мм.

2: Предустановочная инструкция для подблока

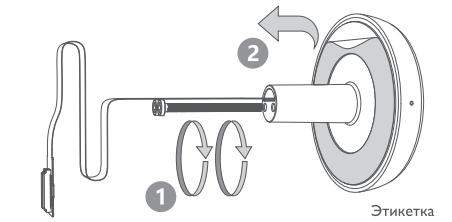

Подберите соединительный кабель, затем затяните винт в подблоке на 5 мм и оторвите защитный лист с этикетками из пеноматериала на задней стороне подблока.

3: Закрепите

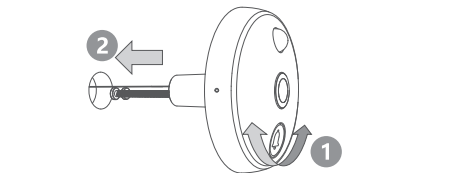

Отрегулируйте направление дополнительного блока снаружи и убедитесь, что кнопка дверного звонка находится внизу. Затем пропустите винт и соединительный кабель через отверстие. (Если дверь слишком толстая, используйте бумажную трубку, чтобы пропустить кабель, затем удалите бумажную трубку). Сильно нажмите на подблок, чтобы убедиться, что он плотно прилегает к дверце, затем снимите защитную пленку с объектива.

4: Установка магнитной стойки

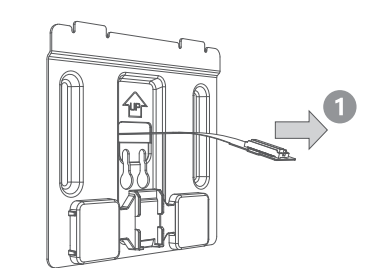

Осторожно вытащите соединительный кабель из внутренней дверцы, а затем снимите защитную пленку с задней стороны интерфейса дополнительного устройства.

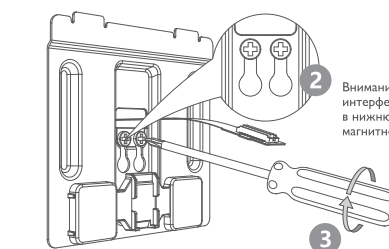

Повесьте магнитную стойку на винты вспомогательного блока и затяните винты так, чтобы магнитную стойку можно было надежно зафиксировать на двери. on the door.

5: Закрепите подблок

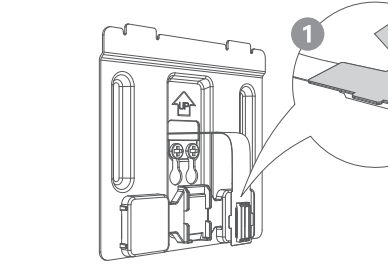

Осторожно вытащите соединительный кабель из внутренней дверцы, а затем снимите защитную пленку с задней стороны интерфейса дополнительного устройства.

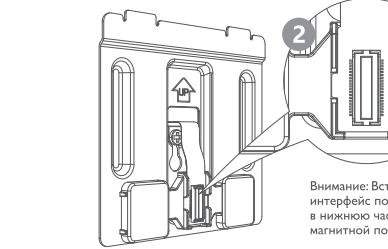

Совместите интерфейс подблока с нижней частью, на магнитной стойке и убедитесь, что они плотно прилегают друг к другу.

6: Установка хоста

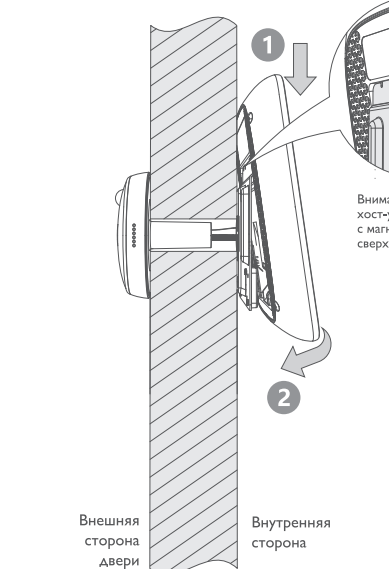

Наклоните хост на 10 градусов и повесьте его на стальной лист сверху вниз. Нижний магнит автоматически закрепит хост. После установки осторожно потяните за верхнюю часть хоста, чтобы проверить, правильно ли он установлен.

7: Снятие хоста

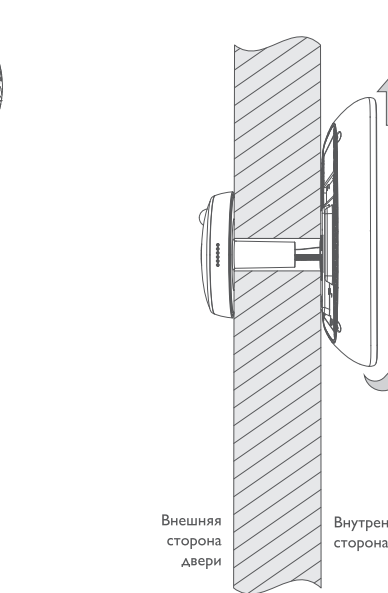

Возьмитесь за нижнюю часть хоста обеими руками и наклоните его вверх на 10 градусов, а затем переместите его к стальному листу, чтобы снять хост.



Philips и товарный знак Philips являются зарегистрированными товарными марками Koninklijke Philips N.V. и используются по лицензии. Этот продукт был собран и продан под ответственность Shenzhen Conex Intelligent Technology Co., Ltd. и является гарантом этого продукта. product.

4 Главные функции

Включить/Выключить

1. Удерживайте кнопку 3 секунды, чтобы включить.
2. Также удерживайте кнопку, чтобы выключить.

Режим сна/Активный режим

1. У устройства есть функция автоматического тайм-аута для снижения расхода заряда батареи. Если пользователь ничего не введет в течение определенного времени, экран выключится.
2. Нажмите на кнопку, чтобы устройство проснулось.

Сброс

Если устройство не включается или перестает отвечать, воспользуйтесь иглой или скрепкой, чтобы быстро нажать кнопку сброса, чтобы перезагрузить устройство. Нажмите и удерживайте кнопку сброса в течение двух секунд, чтобы выключить устройство.

Сброс не влияет на хранение данных или настройки времени. Не перезагружайте устройство во время нормальной работы, так как это может привести к потере данных, хранящихся в устройстве.

Сенсорный экран

Вы можете использовать пальцы, чтобы щелкнуть или провести пальцем, чтобы установить все необходимые настройки.

Внешняя проверка

Запустите интерфейс, затем нажмите значок наружной проверки или кратковременно нажмите функциональную кнопку, чтобы просмотреть мгновенные сцены за дверью.

Зарядка

Во время зарядки, в верхней части сенсорного экрана появляется значок молнии. Индикаторное кольцо светится красным, когда он заряжается, и зеленым, когда он полностью заряжен.

5 Настройка устройства

- 1: Скачайте и установите приложение.

Android: Найдите "Philips EasyKey".
IOS: Скачайте Philips EasyKey.

- 2: Зарегистрируйте и войдите в аккаунт.

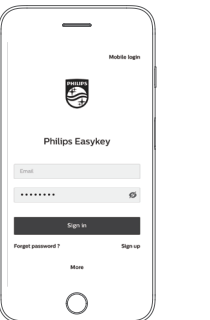

- 3: Нажмите "Add a device" (добавить устройство).

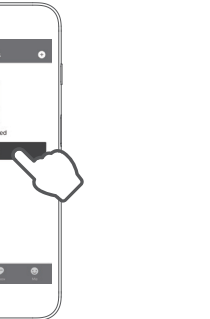

- 4: Выберите "Smart door viewer" (Умный Глазок).



- 5: Пожалуйста, подключите хост к подблоку и активируйте интерфейс.



- 6: Нажмите "Settings" и откройте меню настроек.

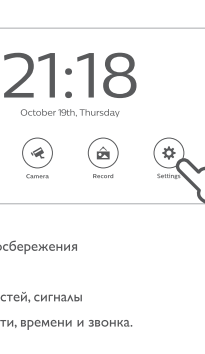

- 🔋 Режим энергосбережения
- 📷 Камера
- 📧 Проверить гостей, сигналы
- ⚙️ Настройки сети, времени и звонка.

- 7: Нажмите Network и откройте меню подключений.

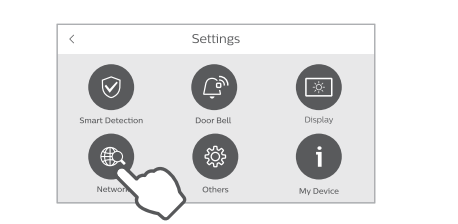

- 🕒 Настройки времени, темы, датчик людей.
- 🔊 Настройки громкости и звонка.
- 📺 Настройки яркости и темы.
- 🌐 WiFi подключения.
- 🕒 Настройки даты и языка.
- 📍 Информация об устройстве.

- 8: In the interface of Network, click on "Scan QR Code" could enter into next menu.

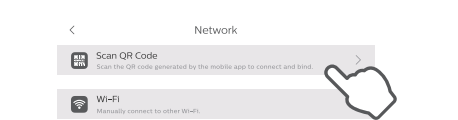

- 9: Откройте "Scan QR Code".

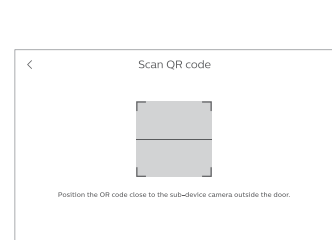

- 10: Откройте средство просмотра дверей и войдите в меню «Сканировать QR-код» с помощью мобильного телефона, затем выберите доступный Wi-Fi, введите пароль и нажмите «Далее», чтобы сгенерировать QR-код.

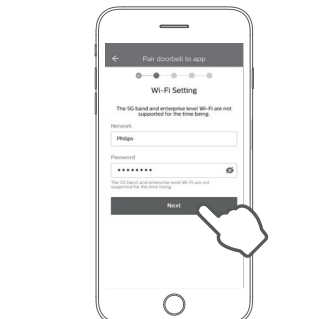

- 11: Используйте камеру под-блока для сканирования QR-кода.



- 12: После успешного добавления устройства нажмите «Готово», чтобы привязать устройство.

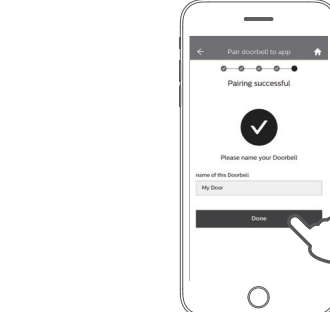

- 13: Проверьте устройство в "Device" меню.



6 Подзарядка хоста

Когда батарея разряжается, вы можете снять хост с магнитной подставки после ее выключения, затем использовать адаптер питания для зарядки, установить хост на магнитную стойку и включить устройство.

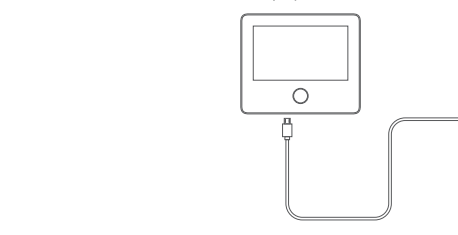

Если вы не хотите снимать хост, вы можете поднести розетку к ближайшему месту умного дверного глазка и подключить адаптер питания для зарядки.

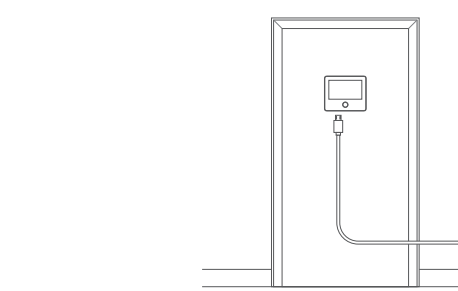

Меры предосторожности

- Не подвергайте устройство воздействию высокой температуры, высокой влажностью, пылью, соевыми брызгами, дождем и брызгами воды, это может повредить устройство.
- Не нажимайте слишком сильно на линзы подблока и черную круглую крышку сверху, это может привести к повреждению оборудования.
- Во время процесса установки, пожалуйста, не выдергивайте соединительный кабель подблока и не допускайте царапин или срезания кабеля (неправильная эксплуатация, которая приводит к повреждению кабеля, не покрывается гарантией).
- Пожалуйста, используйте только оф.адаптер питания.
- Не подключайте подблок, когда хост остается включенным, иначе камера может быть подключена неправильно. Если есть отклонение от нормы, повторно подключите подблок, когда хост выключен.
- Этот продукт поддерживает только беспроводную локальную сеть 2,4 ГГц, убедитесь, что этот продукт находится в зоне действия Wi-Fi.
- Этот продукт предназначен для домашнего использования для защиты от кражи. Это не применимо к другим незаконным помещениям.

Постпродажная политика

- Политика заботы о потребителях
1. Мы предлагаем 2 года бесплатной гарантии со дня покупки. Если гарантийный талон или действительный купон не может быть предоставлен, гарантийный срок будет отсчитываться с 4-го месяца после даты изготовления.
 2. В течение гарантийного срока, в случае нормального использования в соответствии с руководством, дефекты продукта (которые будут выявлены нашим официальным сотрудником) будут устранены бесплатно.
 3. Если в продукте будет обнаружен дефект в течение первых 4 недель гарантийного срока (который будет определен нашим официальным сотрудником).
 4. Пожалуйста, имейте в виду, что обслуживание не будет бесплатным, если:
 - ◆ Искусственные повреждения, вызванные неправильным использованием (например, использование неподходящих деталей, неправильная установка, использование не в соответствии с руководством, неправильное использование или повреждения, вызванные небрежностью), повреждения, вызванные транспортировкой, любой ремонт или переоборудование.
 - ◆ Искусственные царапины или повреждения внешнего вида продукта, износ и расходные материалы, такие как аккумулятор, не покрываются гарантией.
 - ◆ Другие несчастные случаи, любой ремонт или переоборудование, не одобренное нашей компанией, и любые другие повреждения, вызванные форс-мажорными обстоятельствами (например, стихийное бедствие или аномальное напряжение).
 - ◆ Старение и износ продукта, которые не влияют на нормальное использование.
 - ◆ Искусственные царапины или повреждения внешнего вида продукта, износ и расходные материалы, такие как аккумулятор, не покрываются гарантией.

Информация о пользователе:

ФИО: _____ Телефон: _____

Адрес: _____

Описание неисправности:

Поддержка

ПоддержкаЕсли у вас возникнут проблемы с продуктом, вы можете получить поддержку по горячей линии обслуживания или в официальном VVeChat

www.philips.com